

Seria L
Od DN15 do DN100 (od ½" do 4")

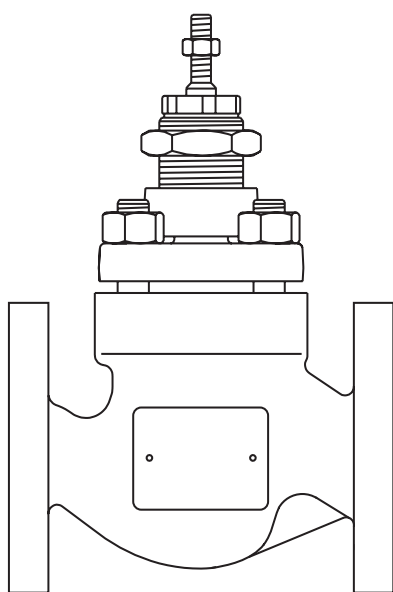

Seria K
Od DN15 do DN100 (od ½" do 4")

Zawory regulacyjne dwudrogowe GCV

Od DN15 do DN100 (od ½" do 4")

zgodne z normą EN seria K i L

Opis

GCV to typoszereg dwudrogowych, jednogniazdowych zaworów grzybkowych z dociskanyimi gniazdami, zgodnych z normą EN. Zawory te są dostępne z korpusami wykonanymi z czterech materiałów w rozmiarach od DN15 do DN100 (od ½" do 4"). We współpracy z liniowymi siłownikami pneumatycznymi lub elektrycznymi, zawory te spełniają funkcję elementów wykonawczych układów regulacji ciągłej lub dwupołożeniowej (on/off).

Uwaga: W niniejszym dokumencie odniesiono się do standardowego zaworu regulacyjnego KE lub LE. Z wyjątkiem elementów wewnętrznych (zespołu regulatora), zawory regulacyjne KE, LE, KF, LF, KL i LL są identyczne.

Połączenia gwintowane BSP są zgodne ze standardem BSP T Rp (ISO 7-1).

Przyłącza, wielkości

Seria zaworu	Materiał	Gwintowane	Kołnierzone					
		BSP	PN16	PN16	PN25	PN40	JIS/KS10	JIS/KS20
		Do DN50 (2")	DN65 i DN100 (2½" i 4") ¹	DN15-DN100 (Od ½" do 4")				
Seria L	Żeliwo	●		●				
	Stal węglowa			●			●	
	Stal nierdzewna			●			●	
Seria K	Żeliwo sferoidalne	●	●		●		●	
	Stal węglowa					●		●
	Stal nierdzewna	●				●		●

¹ Dla innych rozmiarów należy stosować korpusy PN25, które są wymiarowo identyczne z PN16.

Zgodność z przepisami

Zawór regulacyjny GCV w połączeniu z siłownikiem serii PN9000 lub AEL7 spełnia wymagania dyrektywy maszynowej 2006/42/WE. Potencjalne zagrożenia i informacje dotyczące bezpieczeństwa związane z instalacją, uruchomieniem, konserwacją i utylizacją zespołu produktu i jego części składowych można znaleźć w instrukcjach instalacji i konserwacji zaworów GCV oraz siłowników serii PN9000 i AEL7.

Normy

Zaprojektowano zgodnie z normą EN 60534. Ten produkt jest w pełni zgodny z wymaganiami europejskiej dyrektywy 2014/68/UE w sprawie urządzeń ciśnieniowych i posiada znak , gdy jest to wymagane.

Certyfikacja

Dla urządzeń dostępny jest certyfikat materiałowy zgodny z EN 10204 3.1.

Uwaga: Wszystkie wymagania dotyczące certyfikacji/kontroli muszą zostać określone w momencie składania zamówienia.

Kontakt z żywnością

Ten produkt nie może być stosowany do pary, cieczy lub gazów, które stanowią składnik lub mają bezpośredni kontakt z produktami spożywczymi na terenie UE.

Charakterystyka regulacji zaworu GCV - opcje:

Zawory KE i LE Stałoprocentowa (E) - Odpowiednia do większości procesów o ciągłej regulacji, zapewnia dobrą regulację przy wszystkich przepływach.

Zawory KF i LF Szybkootwierająca (F) - Tylko do regulacji dwupołożeniowej on/off.

Zawory KL i LL Liniowa (L) - Głównie do regulacji przepływu cieczy, gdzie różnica ciśnień na zaworze jest stała.

Opcje zaworu GCV:

Uszczelnienie wrzeciona	Pierścienie z PTFE typu V (P-N)	Standard
	Uszczelnienie grafitowe (H)	Zastosowania wysokotemperaturowe
	Mieszki/grafitowe uszczelki wtórne (D)	Zastosowania zeroemisyjne i wysokotemperaturowe PN25 - do 400 °C (752 °F)
Uszczelnienie gniazda	Metal-metal	Stal nierdzewna 431 – standard Stal nierdzewna 316L
	Miękkie uszczelnienie	Do 152 °C (305,6 °F) - PTFE dla odcięcia klasy VI w zastosowaniach niskotemperaturowych. Do 220°C (428°F) - PEEK (C i P) dla odcięcia klasy VI
	Napawane powierzchniowo	Stal nierdzewna 316L z powłoką napawaną Stellite™ 6
Typ pokrywy	Pokrywa standardowa	
	Przedłużona pokrywa do zastosowań wysoko/niskotemperaturowych (dostępna tylko dla serii K)	
Elementy wewnętrzne (Zespół regulatora)	Wykonanie standardowe	
	Wykonanie niskoszumowe i antykawitacyjne (patrz TI-S24-59). Niedostępne z odwracalnym uszczelnieniem PEEK (C)	

GCV to modułowy zawór oparty na 4 rozmiarach korpusu obejmujących rozmiary DN15-100 (DN15-25, DN32-50, DN65-80, DN100) w celu zmniejszenia liczby części zamiennych. Zawory są dostępne z szeregiem akcesoriów, w tym siłownikami, pozycjonerami, zaworami elektromagnetycznymi i wyłącznikami krańcowymi.

Materiały – DN15 do DN100 (1/2" do 4")

	LE3		KE7	LE-KE4		LE-KE6	
	DN15-50 (1/2"-2")	DN65-100 (2 1/2"-4")	DN15-100 (1/2"-4")	DN15-50 (1/2"-2")	DN65-100 (2 1/2"-4")	DN15-50 (1/2"-2")	DN65-100 (2 1/2"-4")
1 Korpus	EN1563: ENGJS-400-18		EN1563: ENGJS-400-18LT	EN10273: 1.0460	EN10213: 1.0619 N	EN10213: 1.4408	
2 Pokrywa	EN1563: ENGJS-400-18	EN1561: ENGJL-250	EN1563: ENGJS-400-18LT	EN10213: 1.0619 N		EN10213: 1.4408	

Alternatywny materiał korpusu i pokrywy dostępny na zapytanie

* Uszczelnienie grafitowe

Uszczelnienie wysokotemperaturowe	9 16	Dolna i górna prowadnica wrzeciona	Stellite 6
	14	Uszczelnienie Grafoil	Pierścienie grafitowe
	10, 11, 12, 15, 17 i 19	Nie używane	

*
PTFE
uszczelnienie wrzeciona

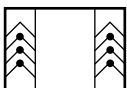

PTFE
uszczelnienie wrzeciona do pracy w próżni

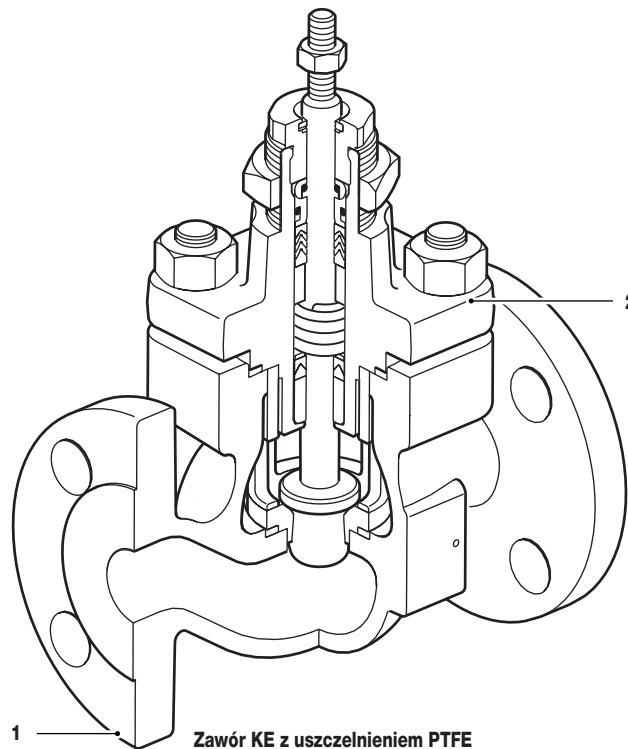

Zawór KE z uszczelnieniem PTFE

Materiały - DN15 do DN100 (1/2" do 4") ciąg dalszy na następnej stronie

Materiały - DN15 do DN100 (1/2" do 4")

	LE3		KE7	LE-KE4		LE-KE6	
	DN15-50 (1/2"-2")	DN65-100 (2 1/2"-4")	DN15-100 (1/2"-4")	DN15-50 (1/2"-2")	DN65-100 (2 1/2"-4")	DN15-50 (1/2"-2")	DN65-100 (2 1/2"-4")
2a Przedłużenie pokrywy	EN10213: 1.0619 N					EN10213: 1.4408	
2b Mieszki	Stal nierdzewna 316L						
2c Z przedłużoną pokrywą	EN10213: 1.0619 N					EN10213: 1.4408	

Alternatywny materiał korpusu i pokrywy dostępny na zapytanie

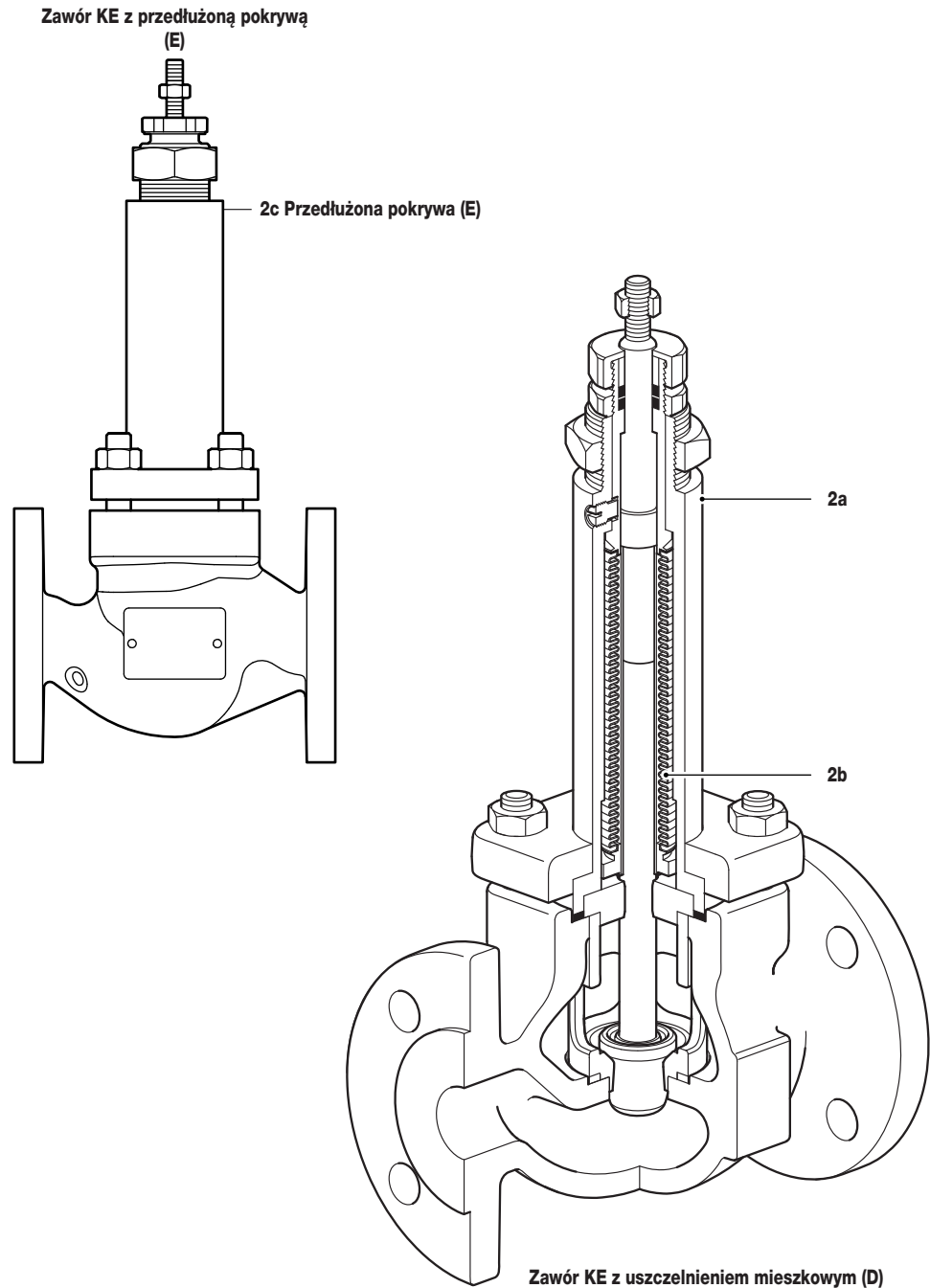

Materiały - DN15 do DN100 (1/2" do 4") ciąg dalszy na następnej stronie

Materiały - DN15 do DN100 (½" do 4") kontynuacja

3	Nakrętka zabezpieczająca wrzeciona		Stal nierdzewna A2-70	
4	Uszczelka pokrywy		Grafit i stal nierdzewna	
5	Element ustalający gniazda		Stal nierdzewna Duplex ASME A994 CD4MCuN	
6	Pierścień gniazda zaworu	Wersja gniazda	T	Stal nierdzewna 431
		Wersja gniazda	S	Stal nierdzewna 316L
		Wersja gniazda	W	Stal nierdzewna 316L + Stellite™ 6
		Wersja gniazda	C i P	PEEK
		Wersja gniazda	G	Stal nierdzewna 316L + PTFE
7	Uszczelka gniazda		Grafit i stal nierdzewna	
8	Zespół grzybka i wrzeciona	Wersja gniazda	T	Stal nierdzewna 431
		Wersja gniazda	S	Stal nierdzewna 316L
		Wersja gniazda	W	Stal nierdzewna 316L + Stellite™ 6
		Wersja gniazda	C/G/P	Stal nierdzewna 316L dla zaworów ze stali nierdzewnej i stal nierdzewna 431 dla wszystkich innych materiałów
		Wersja gniazda		
9	Dolna prowadnica wrzeciona	Wersja pokrywy	P	PTFE wypełniony włóknem szklanym
		Wersja pokrywy	N	Nitronic™ 60
		Wersja pokrywy	H	Stellite™ 6
10	Dolny zgarniacz wrzeciona	Wersja pokrywy	P - N	PTFE
11	Podkładka osłony uszczelnienia		Stal nierdzewna 316L	
12	Sprężyna	Wersja pokrywy	P - N	Stal nierdzewna 316L
13	Element dystansowy uszczelnienia		Stal nierdzewna 316L	
14	Zestaw uszczelek	Wersja pokrywy	P - N	Pierścienie z PTFE typu V
		Wersja pokrywy	H	Pierścienie grafitowe
15	Zewnętrzny pierścień uszczelniający	Wersja pokrywy	P - N	VITON™
		Wersja pokrywy	P	PTFE wypełniony włóknem szklanym
		Wersja pokrywy	N	Nitronic™ 60
16	Górna prowadnica wrzeciona	Wersja pokrywy	H	Stellite™ 6
		Wersja pokrywy		
17	Wewnętrzny pierścień uszczelniający	Wersja pokrywy	P - N	VITON™
18	Nakrętka dławnicy		Stal nierdzewna 316L dla zaworów ze stali nierdzewnej i stal nierdzewna 431 dla wszystkich innych materiałów	
19	Pierścień zgarniający	Wersja pokrywy	P - N	PTFE
20	Nakrętka mocująca siłownik	Zawór ze stali nierdzewnej		Stal węglowa niklowana
		Wszystkie pozostałe		Ocynkowana stal węglowa
22	Uszczelka przedłużenia pokrywy		Grafit i stal nierdzewna	
26	Nakrętka blokująca i zabezpieczająca przed obracaniem wrzeciona		Stal nierdzewna	
27	Nakrętka	Opcja połączenia śrubowego	S	Stal nierdzewna A2-70 dla zaworów ze stali nierdzewnej i stal węglowa Gr.8 dla pozostałych
		Opcja połączenia śrubowego	H	Stal nierdzewna A2-70
28	Szpilka	Opcja połączenia śrubowego	S	Stal nierdzewna A2-70 do zaworów ze stali nierdzewnej i stal węglowa 8.8 do wszystkich pozostałych
		Opcja połączenia śrubowego	H	Stal nierdzewna A2-70

Zawór KE z uszczelnieniem grafitowym

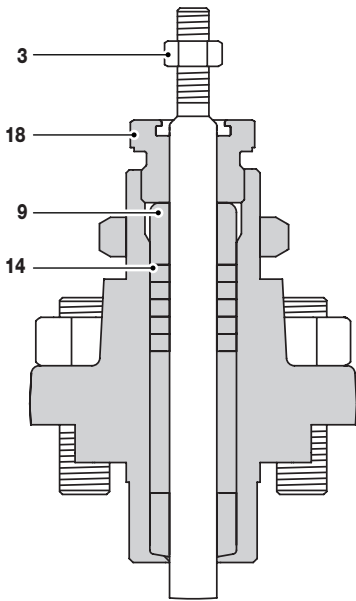

Zawór KE z przedłużoną pokrywą (E)

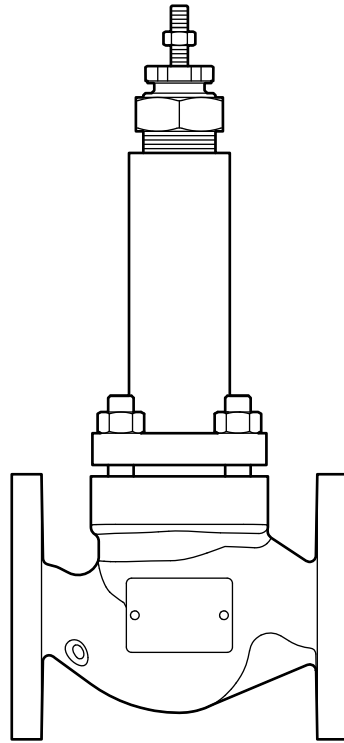

*** Uszczelnienie grafitowe**

Uszczelnienie wysokotemperaturowe	9	Dolna i górna prowadnica wrzeciona	Stellite 6
	16		
	14	Uszczelnienie Grafoil	Pierścienie grafitowe
	10, 11, 12, 15, 17 i 19 Nie używane		

* PTFE uszczelnienie wrzeciona

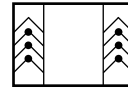

PTFE uszczelnienie wrzeciona do pracy w próżni

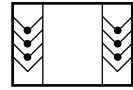

Zawór KE z uszczelnieniem PTFE

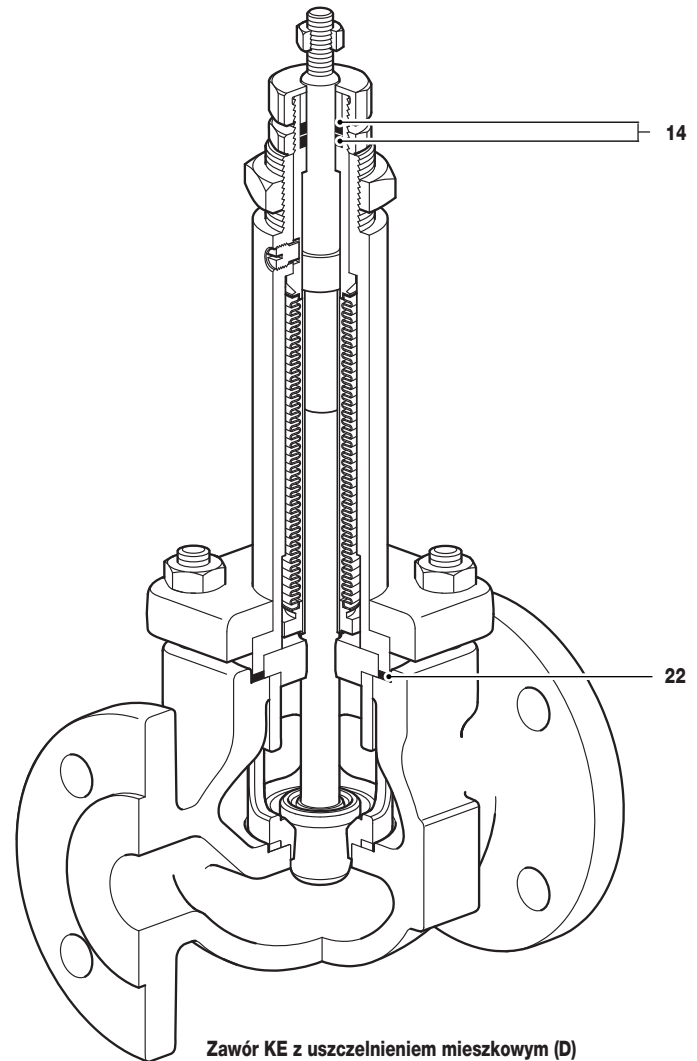
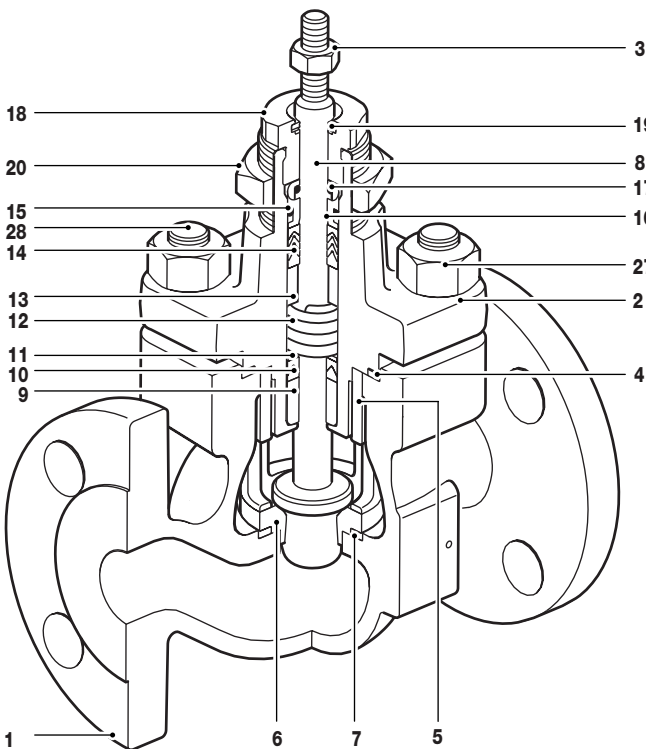

Zawór KE z uszczelnieniem mieszkowym (D)

Wartości Kv

Wielkość zaworu		DN15 (½")	DN20 (¾")	DN25 (1")	DN32 (1¼")	DN40 (1½")	DN50 (2")	DN65 (2½")	DN80 (3")	DN100 (4")	
Wykonanie standardowe	Duża przepustowość	Stałoprocentowa	4,9	7,2		175	31,0	46,0			
		Stałoprocentowa	4,0	6,3	10,0	16,0	25,0	36,0	73	100	160
	Pełnoprzelotowe	Liniowa	4,0	6,3	10,0	16,0	25,0	36,0	73	100	160
		Szybkootwierająca	4,9	7,2	11,0	18,0	31,0	50,0	90	117	180
	Zredukowany przepływ zespołu regulatora 1	Stałoprocentowa	2,5	4,0	6,3	10,0	16,0	25,0	36	73	100
		Liniowa	2,5	4,0	6,3	10,0	16,0	25,0	36	73	100
	Zredukowany przepływ zespołu regulatora 2	Stałoprocentowa	1,6	2,5	4,0	6,3	10,0	16,0	25	36	63
		Liniowa	1,6	2,5	4,0	6,3	10,0	16,0	25	36	63
	Zredukowany przepływ zespołu regulatora 3	Stałoprocentowa	1,0	1,6	2,5	4,0	6,3	10,0	16	25	36
		Liniowa	1,0	1,6	2,5	4,0	6,3	10,0	16	25	36
	Zredukowany przepływ zespołu regulatora 4	Stałoprocentowa		1,0	1,6		4,0	6,3		16	
		Liniowa		1,0	1,6		4,0	6,3		16	
	Zredukowany przepływ zespołu regulatora 5	Stałoprocentowa			1,0			4,0			
		Liniowa			1,0			4,0			
	Mikro przepływ (tylko charakterystyka liniowa) (niedostępne z wersją gniazda C)		0,5	0,5	0,5						
		0,2	0,2	0,2							
		0,1	0,1	0,1							
		0,07	0,07	0,07							
		0,01	0,01	0,01							

Żywotność mieszków D

Zawór			Parametry robocze		Szacowana żywotność (liczba cykli)	
Rozmiar wlotu	Ø wrzeciona	Liczba warstw	Ciśnienie	Temperatura	100% skoku (pełny skok)	zakres regulacji 25-75%
DN15-50 (½"-2")	12 mm (0,47")	3	10,6 bar m (153,7 psi m)	20°C (68°F)	220 000	>2 000 000
			10,6 bar m (153,7 psi m)	185°C (365°F)	150 000	>2 000 000
			17,1 bar m (247,9 psi m)	400°C (752°F)	30 000	750 000
DN65-100 (2½"-4")	16 mm (0,63")	3	10,6 bar m (153,7 psi m)	20°C (68°F)	200 000	>2 000 000
			10,6 bar m (153,7 psi m)	185°C (365°F)	140 000	2 000 000
			17,1 bar m (247,9 psi m)	400°C (752°F)	30 000	150 000

Zawór serii GCV

Ciśnienie nominalne		PN16	PN25	PN16	PN40	PN16	PN40
Materiał korpusu		LE3	KE7	LE4	KE4	LE6	KE6
Typ przyłącza	Kolnierzowe	PN16	DN15-100 (½"-4")	DN65 i 100 (2½"-4")	DN15-100 (½"-4")	DN15-100 (½"-4")	nd.
		PN25		DN15-100 (½"-4")			
		PN40				DN15-100 (½"-4")	DN15-100 (½"-4")
		JIS/KS10		DN15-100 (½"-4")	DN15-100 (½"-4")		DN15-100 (½"-4")
		JIS/KS20				DN15-100 (½"-4")	DN15-100 (½"-4")
	Gwintowane	BSP	DN15-50 (½"-2")				DN15-50 (½"-2")
Maksymalne robocze ciśnienie	Kolnierzowe	PN16	16 bar przy 120 °C (232 psi m przy 248°F)	16 bar przy 50 °C (232 psi m przy 122°F)		16 bar przy 100 °C (232 psi m przy 212°F)	
		PN25		25 bar przy 120 °C (362 psi m przy 248°F)			
		PN40				40 bar przy 50 °C (580 psi m przy 122°F)	40 bar przy 100 °C (580 psi m przy 212°F)
		JIS/KS10		13,7 bar przy 120 °C (199 psi m przy 248°F)	14 bar przy 120 °C (203 psi m przy 248°F)		14 bar przy 120 °C (203 psi m przy 248°F)
		JIS/KS20				34 bar przy 120 °C (493 psi m przy 248°F)	34 bar przy 120 °C (493 psi m przy 248°F)
	Gwintowane	BSP	16 bar przy 120 °C (232 psi m przy 248°F)	25 bar przy 120 °C (362 psi m przy 248°F)			40 bar przy 100 °C (580 psi m przy 212°F)
Maksymalna temperatura robocza	Gniazdo	PEEK C i P	220°C (428°F)				
		Wkładka PTFE G	152°C (305°F)				
		431S29 T	400°C (752°F)				
		316L S					
		316L/Stellite6 W					
Zakres temperatury roboczej	Std. Pokrywa		od -10 do +300°C (od 14 do 572°F)				
	Przedłuż. Pokrywa		-10 do +350°C (14 do 662°F)		-10 do +400°C (14 do 752°F)	-10 do +400°C (14 do 752°F)	

Zawór serii GCV (ciąg dalszy na następnej stronie)

Zawór serii GCV (ciąg dalszy)

Materiał korpusu			LE3	KE7	LE4	KE4	LE6	KE6
Maksymalna temperatura robocza	Uszczelnienie wrzeciona	P i N	250°C (482°F)					
		H	400°C (752°F)					
		Mieszki (D)	400°C (752°F)					
Maksymalna temperatura robocza	Kołnierzowe	PN16	300°C (572°F)	350°C (662°F)	400°C (752°F)		400°C (752°F)	
		PN25		350°C (662°F)				
		PN40				400°C (752°F)		400°C (752°F)
		JIS/KS10		300°C (572°F)			300°C (572°F)	
		JIS/KS20				400°C (752°F)		400°C (752°F)
		Gwintowane BSP	300°C (572°F)	350°C (662°F)	400°C (752°F)			
Maksymalne parametry robocze dla pary nasyconej	Korpus	PN16	12,9 bar m (187 psi m)	14,6 bar m (212 psi m)	13,3 bar m (193 psi m)		13,4 bar m (194 psi m)	
		PN25		22,5 bar m (326 psi m)				
		PN40				31,1 bar m (451 psi m)		32,2 bar m (467 psi m)
		JIS/KS10		12,4 bar m (180 psi m)	13 bar m (189 psi m)	nd.	13 bar m (189 psi m)	
		JIS/KS20				30,1 bar m (437 psi m)		30,1 bar m (437 psi m)
		Gwintowane BSP	12,9 bar m (187 psi m)	22,5 bar m (326 psi m)				32,2 bar m (467 psi m)
Gniazdo	C i P	19 bar m (276 psi m)						
	G	4 bar m (58 psi m)						
	Mieszki D	12,9 bar m (187 psi m)	22,5 bar m (326 psi m)	13,3 bar m (193 psi m)	20,2 bar m (293 psi m)	13,4 bar m (194 psi m)	20,6 bar m (299 psi m)	
Klasa szczelności	Zgodnie z IEC 60534-4	PEEK	Klasa VI					
		PTFE						
		Metal	Klasa IV (klasa V na zapytanie)					
		Stellit™						
		Odciążony	Klasa IV					
Charakterystyka	Stałoprocentowa			Liniowa		Szybkootwierająca		
Regulacyjność	50: 1			30: 1		10: 1		
Skok	DN15 do DN50 (½" do 2") 20 mm (0,79") DN65 do DN100 (2½" do 4") 30 mm (1,18")							

Uwaga: Przy wyborze zaworu należy wziąć pod uwagę ograniczenia wszystkich elementów konstrukcyjnych

Maksymalne ciśnienie różnicowe dla odciążenia klasy IV w bar g (psi g)

- Uszczelnienie metal-metal (T&S)

- PRZEPLÝW POD GRZYB

- wykonanie standardowe zespołu regulatora

- (Siłowniki pneumatyczne)

Zawór DN		DN15 do DN25 (½" do 1")																					
		0,01-0,07-0,1-0,2		0,5-1,0		1,6		2,5		4,0		4,9-6,3		7,2		10		11					
Typ siłownika	Kvs	N-P	H	D	N-P	H	D	N-P	H	D	N-P	H	D	N-P	H	D	N-P	H	D				
	Uszczelnienie wirzeźona Siła napędu w N (lbf)																						
PN9120E 0,2-1,0	192 (43)	40 (580)																					
PN9120E 0,4-1,2	384 (86)	40 (580)	25 (363)	40 (580)	26,5 (384)	0,6 (9)	12,2 (178)	5,1 (74)	40 (580)	25 (363)	27,8 (403)	12,9 (187)	21,3 (308)	20,5 (297)	8,7 (126)	15,4 (223)	15,4 (223)	5,8 (84)	11,2 (162)	11,4 (165)	3,7 (54)	8 (116)	
PN9126E 1,0-2,0	960 (216)	40 (580)	40 (580)	25 (363)	40 (580)	40 (580)	40 (580)	40 (580)	40 (580)	25 (363)	40 (580)	40 (580)	40 (580)	40 (580)	40 (580)	40 (580)	40 (580)	40 (580)	25 (363)	25 (363)	36,2 (525)	28,5 (413)	25 (363)
PN9123E 2,0-4,0	1920 (432)	40 (580)	40 (580)	25 (363)	40 (580)	40 (580)	40 (580)	40 (580)	40 (580)	25 (363)	40 (580)	40 (580)	40 (580)	40 (580)	40 (580)	40 (580)	40 (580)	40 (580)	25 (363)	25 (363)	36,2 (525)	28,5 (413)	25 (363)

Maksymalne ciśnienie różnicowe dla odciążenia klasy IV w bar g (psi g)

- Uszczelnienie metal-metal (T&S)

- PRZEPIW POD GRZYB

- wykonanie standardowe zespołu regulatora

- (Siłowniki pneumatyczne)

- cd.

Typ siłownika	DN32 do DN50 (1 1/4" do 2")																												
	Wielkość zaworu			4,0			6,3			10			16			17,5 - 18			25			31-36			46-50				
	Kvs			N-P	H	D	N-P	H	D	N-P	H	D	N-P	H	D	N-P	H	D	N-P	H	D	N-P	H	D	N-P	H	D		
PN9120E 0,4-1,2	Uszczelnienie wrzeciona			7,9 (115)																									
	Siła napędu w N (lbf.)			384 (84)																									
PN9126E 1,0-2,0	Uszczelnienie wrzeciona			40 (580)	31,5 (457)	25 (363)	30,3 (439)	15,4 (223)	23,8 (345)	17,4 (252)	7,8 (113)	13,2 (191)	10,1 (146)	5,6 (81)	13,5 (196)	38,8 (563)	30,9 (448)	25 (363)	29,1 (422)	9,5 (138)	3,4 (49)	6,9 (100)	3,6 (52)	0,3 (4)	2,2 (32)	2,3 (33)	1,2 (17)	1 (15)	
	Siła napędu w N (lbf.)			960 (216)																									
PN9123E 2,0-4,0	Uszczelnienie wrzeciona			40 (580)	40 (580)	25 (363)	40 (580)	40 (580)	25 (363)	40 (580)	40 (580)	25 (363)	25 (363)	30,9 (448)	38,8 (563)	30,9 (448)	25 (363)	29,1 (422)	9,5 (138)	3,4 (49)	6,9 (100)	3,6 (52)	0,3 (4)	2,2 (32)	2,3 (33)	1,2 (17)	1 (15)		
	Siła napędu w N (lbf.)			1290 (290)																									
PN9220E 0,2-1,0	Uszczelnienie wrzeciona			33,2 (482)	7,6 (110)	22,1 (321)	16,3 (236)	1,4 (20)	9,9 (144)	8,5 (123)	4,3 (62)	2,7 (39)	2,7 (39)	2,7 (39)	2,7 (39)	6,2 (90)	6,2 (90)	2,7 (39)	3,8 (55)	3,8 (55)	1,2 (17)	0,5 (7)	0,5 (7)	0,5 (7)	0,5 (7)	0,5 (7)	0,5 (7)	0,5 (7)	
	Siła napędu w N (lbf.)			680 (153)																									
PN9220E 0,4-1,2	Uszczelnienie wrzeciona			40 (580)	40 (580)	25 (363)	40 (580)	35,2 (511)	25 (363)	30,1 (437)	20,6 (299)	20,6 (299)	20,6 (299)	16,2 (335)	24,1 (350)	38,8 (563)	30,9 (448)	25 (363)	29,1 (422)	9,5 (138)	3,4 (49)	6,9 (100)	3,6 (52)	0,3 (4)	2,2 (32)	2,3 (33)	1,2 (17)	1 (15)	
	Siła napędu w N (lbf.)			1360 (306)																									
PN9226E 1,0-2,0	Uszczelnienie wrzeciona			40 (580)	40 (580)	25 (363)	40 (580)	40 (580)	25 (363)	40 (580)	40 (580)	25 (363)	25 (363)	30,9 (448)	38,8 (563)	30,9 (448)	25 (363)	29,1 (422)	9,5 (138)	3,4 (49)	6,9 (100)	3,6 (52)	0,3 (4)	2,2 (32)	2,3 (33)	1,2 (17)	1 (15)		
	Siła napędu w N (lbf.)			3400 (764)																									
PN9223E 2,0-4,0	Uszczelnienie wrzeciona			40 (580)	40 (580)	25 (363)	40 (580)	40 (580)	25 (363)	40 (580)	40 (580)	25 (363)	25 (363)	30,9 (448)	38,8 (563)	30,9 (448)	25 (363)	29,1 (422)	9,5 (138)	3,4 (49)	6,9 (100)	3,6 (52)	0,3 (4)	2,2 (32)	2,3 (33)	1,2 (17)	1 (15)		
	Siła napędu w N (lbf.)			6800 (1439)																									

Maksymalne ciśnienie różnicowe dla odciążenia klasy IV w bar g (psi g)

- Uszczelnienie metal-metal (T&S)

- PRZEPŁYW POD GRZYB

- wykonanie standardowe zespołu regulatora

- (Siłowniki pneumatyczne)

- cd.

Typ siłownika	DN65 do 100 (2½" do 4")																					
	Wielkość zaworu			16			25			36			63-73-90			100-117			160-180			
	Kvs	Uszczelnienie wrzeźniona		P	H	D	P	H	D	P	H	D	P	H	D	P	H	D	P	H	D	
PN9230E 0,2-1,0	660 (153)	2,8 (41)	1,2 (17)																			
PN9230E 0,4-1,2	1360 (306)	16,6 (241)	6,3 (91)	5,4 (78)	0,9 (13)	4,7 (68)	3,2 (46)	2,7 (39)	0,9 (13)	0,7 (10)												
PN9236E 1,0-2,0	3400 (764)	40 (580)	25 (363)	23,4 (339)	18,9 (274)	22,7 (329)	16 (232)	15,5 (225)	8,2 (119)	6,4 (93)	7,9 (115)	4,7 (68)	3,5 (51)	4,5 (65)	2,5 (36)	1,8 (26)	2,4 (35)					
PN9233E 2,0-4,0	6800 (1529)	40 (580)	40 (580)	40 (580)	40 (580)	25 (363)	37,4 (542)	34,2 (496)	21 (305)	18,4 (267)	19,9 (289)	12,4 (180)	11,2 (162)	12,2 (177)	7,3 (106)	6,6 (96)	7,2 (104)					
PN9330E 0,2-1,0	1340 (301)	16,2 (234)	5,9 (86)	5,2 (75)	0,7 (10)	4,5 (65)	3 (44)	2,5 (36)	0,9 (13)	0,6 (9)												
PN9330E 0,4-1,2	2680 (602)	40 (580)	33,2 (482)	17 (247)	12,5 (181)	16,3 (236)	11,5 (645)	8,3 (120)	11 (160)	3,8 (55)	5,3 (77)	3,1 (45)	1,9 (28)	2,9 (42)	1,5 (22)	0,7 (10)	1,4 (20)					
PN9336E 1,0-2,0	6700 (1506)	40 (580)	40 (580)	40 (580)	40 (580)	25 (363)	36,7 (532)	33,5 (486)	25 (363)	18 (261)	19,5 (283)	12,2 (108)	11 (160)	12 (174)	7,1 (103)	6,4 (93)	7 (102)					
PN9337E 2,5-3,5	16750 (3766)	40 (580)	40 (580)	40 (580)	40 (580)	25 (363)	40 (580)	40 (580)	25 (363)	40 (580)	25 (363)	33,8 (490)	33,8 (490)	25 (363)	21,3 (304)	20,6 (299)	21,2 (307)					

Maksymalne ciśnienie różnicowe dla odciążenia klasy IV w bar g (psi g)

- Uszczelnienie metal-metal (T&S)

- PRZEPIY W POD GRZYB

- wykonanie standardowe zespołu regulatora

- (Siłowniki elektryczne)

Zawór DN		DN15 do DN25 (1/2" do 1")																										
		Do 0,2			0,5-1,0			1,6			2,5			4,0			4,9-6,3			7,2			10			11		
Typ siłownika	Kvs	N-P	H	D	N-P	H	D	N-P	H	D	N-P	H	D	N-P	H	D	N-P	H	D	N-P	H	D	N-P	H	D	N-P	H	D
				Uszczelnienie wrzeciona																								
		Siła napędu w N (lbf.)																										
AEL3	2000 (450)	40 (580)	40 (580)	25 (363)	40 (580)	40 (580)	25 (363)	40 (580)	40 (580)	25 (363)	40 (580)	40 (580)	25 (363)	40 (580)	40 (580)	25 (363)	40 (580)	40 (580)	25 (363)	40 (580)	40 (580)	25 (363)	40 (580)	40 (580)	25 (363)	38,3 (555)	30,5 (442)	25 (363)
AEL71T	900 (202)	40 (580)	40 (580)	25 (363)	40 (580)	40 (580)	25 (363)	40 (580)	40 (580)	25 (363)	40 (580)	40 (580)	25 (363)	40 (580)	40 (580)	25 (363)	40 (580)	40 (580)	25 (363)	40 (580)	40 (580)	25 (363)	40 (580)	40 (580)	25 (363)	9,9 (144)	2,1 (30)	6,5 (94)
AEL71	1200 (270)	40 (580)	40 (580)	25 (363)	40 (580)	40 (580)	25 (363)	40 (580)	40 (580)	25 (363)	40 (580)	40 (580)	25 (363)	40 (580)	40 (580)	25 (363)	40 (580)	40 (580)	25 (363)	40 (580)	40 (580)	25 (363)	40 (580)	40 (580)	25 (363)	17,6 (255)	9,9 (144)	14,2 (206)
AEL72/82	2000 (450)	40 (580)	40 (580)	25 (363)	40 (580)	40 (580)	25 (363)	40 (580)	40 (580)	25 (363)	40 (580)	40 (580)	25 (363)	40 (580)	40 (580)	25 (363)	40 (580)	40 (580)	25 (363)	40 (580)	40 (580)	25 (363)	40 (580)	40 (580)	25 (363)	38,3 (555)	30,5 (442)	25 (363)
AEL72T	2100 (472)	40 (580)	40 (580)	25 (363)	40 (580)	40 (580)	25 (363)	40 (580)	40 (580)	25 (363)	40 (580)	40 (580)	25 (363)	40 (580)	40 (580)	25 (363)	40 (580)	40 (580)	25 (363)	40 (580)	40 (580)	25 (363)	40 (580)	40 (580)	25 (363)	40 (580)	33,1 (480)	25 (363)
AEL73	4000 (899)	40 (580)	40 (580)	25 (363)	40 (580)	40 (580)	25 (363)	40 (580)	40 (580)	25 (363)	40 (580)	40 (580)	25 (363)	40 (580)	40 (580)	25 (363)	40 (580)	40 (580)	25 (363)	40 (580)	40 (580)	25 (363)	40 (580)	40 (580)	25 (363)	40 (580)	40 (580)	25 (363)
AEL83	4500 (1012)	40 (580)	40 (580)	25 (363)	40 (580)	40 (580)	25 (363)	40 (580)	40 (580)	25 (363)	40 (580)	40 (580)	25 (363)	40 (580)	40 (580)	25 (363)	40 (580)	40 (580)	25 (363)	40 (580)	40 (580)	25 (363)	40 (580)	40 (580)	25 (363)	40 (580)	40 (580)	25 (363)

Maksymalne ciśnienie różnicowe dla odcięcia klasy IV w bar g (psi g)

- Uszczelnienie metal-metal (T&S)

- PRZEPŁYW POD GRZYB

- wykonanie standardowe zespołu regulatora

- (Słowniki elektryczne)

- ciąg dalszy

Typ sitownika	DN32 do DN50 (1¼" do 2")																													
	Wielkość zaworu			4.0			6.3			10			16			17,5 – 18			25			31-36			46-50					
	Kvs			N-P	H	D	N-P	H	D	N-P	H	D	N-P	H	D	N-P	H	D	N-P	H	D	N-P	H	D	N-P	H	D			
AEL3	Uszczelnienie wizerciana			40	40	25	40	40	25	40	40	25	40	40	25	40	40	25	40	40	25	40	40	25	40	40	25	40		
	Siła napędu w N (lbf.)			(580)	(580)	(363)	(580)	(580)	(363)	(580)	(580)	(363)	(580)	(580)	(363)	(580)	(580)	(363)	(580)	(580)	(363)	(580)	(580)	(363)	(580)	(580)	(363)	(580)	(580)	
AEL71T	2000 (450)			40	26,4	25	40	27,3	20,8	25	40	20,8	15,5	11,3	12	8,3	2,2	5,6	2,9	1,5	1,8	0,6	0,6	0,6	0,6	0,6	0,6	0,6	0,6	
	900 (202)			(580)	(383)	(363)	(580)	(396)	(180)	(302)	(86)	(164)	(120)	(32)	(81)	(42)	(21,8)	(26)	(9)	(9)	(9)	(9)	(9)	(9)	(9)	(9)	(9)	(9)	(9)	(9)
AEL71	1200 (270)			40	40	25	40	27,3	25	25	20,9	15,5	11,3	12	16,4	8,3	2,2	5,6	2,9	1,5	1,8	0,6	0,6	0,6	0,6	0,6	0,6	0,6	0,6	
	2000 (450)			(580)	(580)	(363)	(580)	(396)	(363)	(363)	(303)	(225)	(303)	(287)	(174)	(238)	(209)	(120)	(171)	(90)	(42)	(70)	(48)	(36)	(9)	(9)	(9)	(9)	(9)	(9)
AEL72/82	2100 (472)			40	40	25	40	40	25	25	20,9	15,5	11,3	12	16,4	8,3	2,2	5,6	2,9	1,5	1,8	0,6	0,6	0,6	0,6	0,6	0,6	0,6	0,6	
	4000 (899)			(580)	(580)	(363)	(580)	(580)	(363)	(363)	(303)	(225)	(303)	(287)	(174)	(238)	(209)	(120)	(171)	(90)	(42)	(70)	(48)	(36)	(9)	(9)	(9)	(9)	(9)	(9)
AEL73	2100 (472)			40	40	25	40	40	25	25	20,9	15,5	11,3	12	16,4	8,3	2,2	5,6	2,9	1,5	1,8	0,6	0,6	0,6	0,6	0,6	0,6	0,6	0,6	
	4000 (899)			(580)	(580)	(363)	(580)	(580)	(363)	(363)	(303)	(225)	(303)	(287)	(174)	(238)	(209)	(120)	(171)	(90)	(42)	(70)	(48)	(36)	(9)	(9)	(9)	(9)	(9)	(9)
AEL74/84	6000 (1349)			40	40	25	40	40	25	25	20,9	15,5	11,3	12	16,4	8,3	2,2	5,6	2,9	1,5	1,8	0,6	0,6	0,6	0,6	0,6	0,6	0,6	0,6	
	4500 (1012)			(580)	(580)	(363)	(580)	(580)	(363)	(363)	(303)	(225)	(303)	(287)	(174)	(238)	(209)	(120)	(171)	(90)	(42)	(70)	(48)	(36)	(9)	(9)	(9)	(9)	(9)	(9)

Maksymalne ciśnienie różnicowe dla odciążenia klasy IV w bar g (psi g)

- Uszczelnienie metal-metal (T&S)

- PRZEPIYB POD GRZYB

- wykonanie standardowe zespołu regulatora

- (Siłownik elektryczny)

- ciąg dalszy

Typ siłownika	DN65 do DN100 (2½" do 4")																									
	Wielkość zaworu		16			25			36			63-73			100-117			160-180								
	Kvs	Uszczelnienie wrzeczona	P	H	D	P	H	D	P	H	D	P	H	D	P	H	D	P	H	D						
AEL71T	900 (202)		7,3 (106)	5,6 (81)	1,3 (19)	0,6 (9)	0,3 (4)																			
AEL71	1200 (270)		13,4 (194)	11,8 (171)	4 (58)	3,3 (48)	2,2 (32)	1,7 (25)	0,4 (6)																	
AEL72/82	2000 (450)		29,7 (431)	19,3 (280)	11 (160)	6,6 (96)	7,2 (104)	4 (58)	3,2 (46)	1,5 (22)	0,4 (6)															
AEL72T	2100 (472)		31,7 (460)	21,3 (309)	11,9 (173)	7,4 (107)	7,8 (113)	4,6 (67)	3,6 (52)	1,7 (25)	0,6 (9)															
AEL73	4000 (899)		40 (580)	25 (363)	28,7 (416)	24,2 (351)	19,8 (287)	16,6 (241)	10,3 (149)	6 (87)	4,9 (71)	5,9 (86)	3,3 (48)	2,6 (38)	3,2 (46)											
AEL74/84	6000 (1349)		40 (580)	25 (363)	40 (580)	40 (580)	32,3 (468)	29,1 (422)	17,4 (252)	10,6 (153)	9,4 (136)	10,4 (151)	6,1 (88)	5,4 (78)	6 (87)											
AEL75/85	8000 (1798)		40 (580)	25 (363)	40 (580)	40 (580)	40 (580)	40 (580)	24,4 (354)	15,1 (219)	13,9 (202)	14,9 (216)	9 (131)	8,2 (119)	8,9 (129)											
AEL76/86	12000 (2698)		40 (580)	25 (363)	40 (580)	40 (580)	40 (580)	40 (580)	36,6 (560)	24,2 (351)	23 (334)	24 (348)	14,6 (212)	13,9 (202)	14,5 (210)											
AEL77/87	15000 (3372)		40 (580)	25 (363)	40 (580)	40 (580)	40 (580)	40 (580)	40 (580)	30,9 (448)	29,8 (432)	25 (363)	18,8 (273)	18,1 (271)	18,7 (271)											
AEL78	20000 (4496)		40 (580)	25 (363)	40 (580)	40 (580)	40 (580)	40 (580)	40 (580)	40 (580)	40 (580)	40 (580)	25,9 (376)	25,2 (365)	25 (363)											
AEL83	4500 (1012)		40 (580)	25 (363)	40 (580)	40 (580)	40 (580)	40 (580)	40 (580)	40 (580)	40 (580)	40 (580)	25,9 (376)	25,2 (365)	25 (363)											

Tylko dla wersji 431

Maksymalne ciśnienie różnicowe dla odciążenia klasy VI w bar g (psi g)

- Miękkie uszczelnienie

- PRZEPŁYW POD GRZYB

- wykonanie standardowe zespołu regulatora

- (Siłowniki pneumatyczne)

Wielkość zaworu		DN15 do DN25 (1/2" do 1")																									
		0,01-0,07			0,1-0,2			0,5			1,0			1,6			2,5			4,0			4,9-6,3			7,2	
Typ sitownika	Kvs	Uszczelnienie wrzeczona		N-P	D	H	N-P	D	H	N-P	D	H	N-P	D	H	N-P	D	H	N-P	D	H	N-P	D	H	N-P	D	
		Siła napędu w N (lbf.)	Siła napędu w N (lbf.)																								
PN9126E 1,0-2,0	960 (216)	19 (276)	19 (276)	19 (276)	19 (276)	19 (276)	19 (276)	19 (276)	19 (276)	19 (276)	19 (276)	19 (276)	19 (276)	19 (276)	19 (276)	19 (276)	19 (276)	19 (276)	19 (276)	19 (276)	19 (276)	19 (276)	19 (276)	19 (276)	19 (276)	19 (276)	19 (276)
		19 (276)	19 (276)	19 (276)	19 (276)	19 (276)	19 (276)	19 (276)	19 (276)	19 (276)	19 (276)	19 (276)	19 (276)	19 (276)	19 (276)	19 (276)	19 (276)	19 (276)	19 (276)	19 (276)	19 (276)	19 (276)	19 (276)	19 (276)	19 (276)	19 (276)	19 (276)
PN9123E 2,0-4,0	1920 (432)	19 (276)	19 (276)	19 (276)	19 (276)	19 (276)	19 (276)	19 (276)	19 (276)	19 (276)	19 (276)	19 (276)	19 (276)	19 (276)	19 (276)	19 (276)	19 (276)	19 (276)	19 (276)	19 (276)	19 (276)	19 (276)	19 (276)	19 (276)	19 (276)	19 (276)	19 (276)
		19 (276)	19 (276)	19 (276)	19 (276)	19 (276)	19 (276)	19 (276)	19 (276)	19 (276)	19 (276)	19 (276)	19 (276)	19 (276)	19 (276)	19 (276)	19 (276)	19 (276)	19 (276)	19 (276)	19 (276)	19 (276)	19 (276)	19 (276)	19 (276)	19 (276)	19 (276)

Wielkość zaworu		DN15-25 (1/2" do 1")									
		10			11						
Typ sitownika	Kvs	Uszczelnienie wrzeczona		N-P	D	H	N-P	D	H	D	
		Siła napędu w N (lbf.)	Siła napędu w N (lbf.)								
PN9126E 1,0-2,0	960 (216)	19 (276)	13,8 (200)	19 (276)	18,6 (270)	10,9 (158)	15,3 (222)	19 (276)	18,6 (270)	10,9 (158)	15,3 (222)
		19 (276)	19 (276)	19 (276)	19 (276)	19 (276)	19 (276)	19 (276)	19 (276)	19 (276)	19 (276)
PN9123E 2,0-4,0	1920 (432)	19 (276)	19 (276)	19 (276)	19 (276)	19 (276)	19 (276)	19 (276)	19 (276)	19 (276)	19 (276)
		19 (276)	19 (276)	19 (276)	19 (276)	19 (276)	19 (276)	19 (276)	19 (276)	19 (276)	19 (276)

Uwaga: Maksymalne ciśnienie różnicowe dla pary wodnej nasyconej. W przypadku innych cieczy lub gazów należy skontaktować się z firmą GESTRA.

Maksymalne ciśnienie różnicowe dla odciążenia klasy VI w bar g (psi g)

- Miękkie uszczelnienie

- PRZEPLÝW POD GRZYB

- wykonanie standardowe zespołu regulatora

- (Siłowniki elektryczne)

Typ siłownika	DN15 do DN25 (1/2" do 1")														
	Wielkość zaworu			Do Kvs 6,3			7,2			10			11		
	Kvs	Uszczelnienie wrzeciona		P	H	D	P	H	D	P	H	D	P	H	D
AEL3	2000 (450)	Siła napędu w N (lbf.)		10	10	10	10	10	10	10	10	10	10	10	10
				(145)	(145)	(145)	(145)	(145)	(145)	(145)	(145)	(145)	(145)	(145)	(145)
AEL71T	900 (202)	Siła napędu w N (lbf.)		19	19	19	19	19	19	19	19	19	19	19	19
				(276)	(276)	(276)	(276)	(276)	(276)	(276)	(276)	(276)	(276)	(276)	(276)
AEL71	1200 (270)	Siła napędu w N (lbf.)		19	19	19	19	19	19	19	19	19	19	19	19
				(276)	(276)	(276)	(276)	(276)	(276)	(276)	(276)	(276)	(276)	(276)	(276)
AEL72/82	2000 (450)	Siła napędu w N (lbf.)		19	19	19	19	19	19	19	19	19	19	19	19
				(276)	(276)	(276)	(276)	(276)	(276)	(276)	(276)	(276)	(276)	(276)	(276)

Typ siłownika	DN32 do DN50 (1 1/4" do 2")																													
	Wielkość zaworu			4			6,3			10			16			17,5-18			25			31-36			46-50					
	Kvs	Uszczelnienie wrzeciona		P	H	D	P	H	D	P	H	D	P	H	D	P	H	D	P	H	D	P	H	D	P	H	D			
AEL3	2000 (450)	Siła napędu w N (lbf.)		10	10	10	10	10	10	10	10	10	10	10	10	10	10	10	10	10	10	10	10	10	10	10	10	10		
				(145)	(145)	(145)	(145)	(145)	(145)	(145)	(145)	(145)	(145)	(145)	(145)	(145)	(145)	(145)	(145)	(145)	(145)	(145)	(145)	(145)	(145)	(145)	(145)	(145)	(145)	(145)
AEL71T	900 (202)	Siła napędu w N (lbf.)		19	19	19	19	19	19	19	19	19	19	19	19	19	19	19	19	19	19	19	19	19	19	19	19	19	19	
				(276)	(276)	(276)	(276)	(276)	(276)	(276)	(276)	(276)	(276)	(276)	(276)	(276)	(276)	(276)	(276)	(276)	(276)	(276)	(276)	(276)	(276)	(276)	(276)	(276)	(276)	(276)
AEL71	1200 (270)	Siła napędu w N (lbf.)		19	19	19	19	19	19	19	19	19	19	19	19	19	19	19	19	19	19	19	19	19	19	19	19	19	19	
				(276)	(276)	(276)	(276)	(276)	(276)	(276)	(276)	(276)	(276)	(276)	(276)	(276)	(276)	(276)	(276)	(276)	(276)	(276)	(276)	(276)	(276)	(276)	(276)	(276)	(276)	(276)
AEL72/82	2000 (450)	Siła napędu w N (lbf.)		19	19	19	19	19	19	19	19	19	19	19	19	19	19	19	19	19	19	19	19	19	19	19	19	19	19	
				(276)	(276)	(276)	(276)	(276)	(276)	(276)	(276)	(276)	(276)	(276)	(276)	(276)	(276)	(276)	(276)	(276)	(276)	(276)	(276)	(276)	(276)	(276)	(276)	(276)	(276)	(276)
AEL72T	2100 (472)	Siła napędu w N (lbf.)																												
AEL83	2300 (517) (Zredukowana siła napędu)	Siła napędu w N (lbf.)																												

Uwaga: Maksymalne ciśnienie różnicowe dla pary wodnej nasyconej. W przypadku innych cieczy lub gazów należy skontaktować się z firmą GESTRA.

Wymiary dwudrogowego zaworu regulacyjnego **GCV** w przybliżeniu w mm i (calach)

Wielkość zaworu	Gwintowane BSP			Kołnierzowe			D	Gwint E	Uszczelnienie mieszkowe i przedłużona pokrywa	
	A	B	C	Wszystkie (z wyjątkiem LE43/LE63 JIS/KS10)	LE43/63 JIS/KS10	C1			mm	F
DN15 (1/2")	130 (5,1)	40 (1,6)	103 (4,1)	130 (5,1)	124 (4,9)	103 (4,1)	69 (2,7)	M8	216	8,5
DN20 (3/4")	155 (6,1)	45 (1,8)	103 (4,1)	150 (5,9)	144 (5,7)	103 (4,1)			218	8,58
DN25 (1")	160 (6,3)	50 (2,0)	103 (4,1)	160 (6,3)	160 (6,3)	103 (4,1)			214	8,42
DN32 (1 1/4")	185 (7,3)	60 (2,4)	132 (5,2)	180 (7,1)	176 (7,0)	132 (5,2)			243	9,57
DN40 (1 1/2")	205 (8,1)	65 (2,6)	132 (5,2)	200 (7,9)	198 (7,8)	132 (5,2)			238	9,37
DN50 (2")	230 (9,1)	80 (3,1)	127 (5,0)	230 (9,1)	222 (8,7)	127 (5,0)				
DN65 (2 1/2")				290 (11,4)	290 (11,4)	201 (7,9)	81 (3,2)	M12		
DN80 (3")				310 (12,2)	310 (12,2)	201 (7,9)			365	14,37
DN100 (4")				350 (13,8)	350 (13,8)	216 (8,5)				

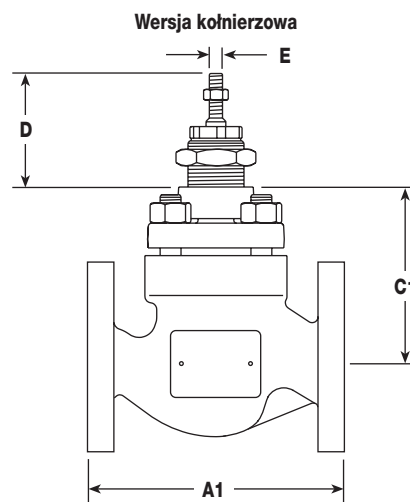
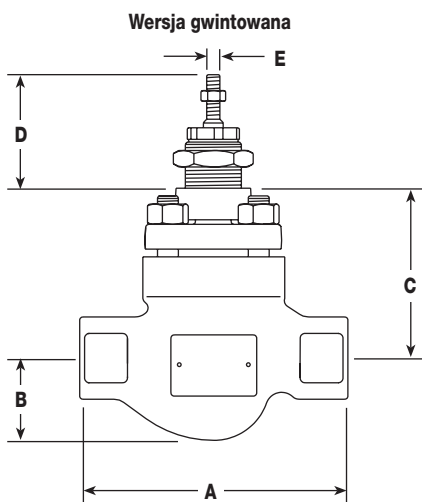

Wersja z uszczelnieniem mieszkowym lub przedłużoną pokrywą

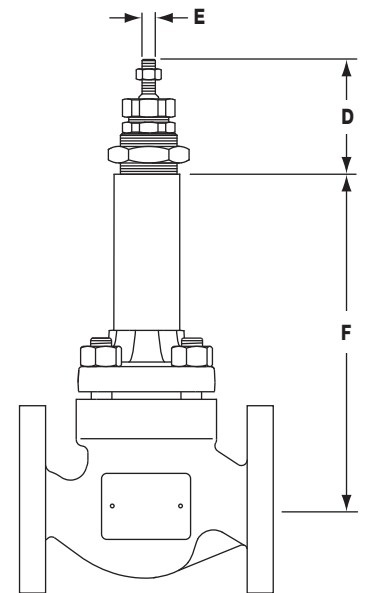

Masa
Przybliżona
wartość w kg (i
funtach)

Wielkość zaworu	Zawory KE					Zawory LE				Dodatkowe mieszki i przedłużona pokrywa
	KE43	KE61	KE63	KE71	KE73	LE31	LE33	LE43	LE63	
DN15 (1/2")	6,0 (13)	4,5 (10)	5,5 (12)	4,5 (10)	5,5 (12)	4,0 (9)	5,0 (11)	5,0 (11)	5,0 (11)	4,5 (10)
DN20 (3/4")	6,8 (15)	5,5 (12)	6,8 (15)	5,5 (12)	6,8 (15)	5,0 (11)	6,0 (13)	6,0 (13)	6,0 (13)	
DN25 (1")	7,0 (15)	6,0 (13)	7,0 (15)	6,0 (13)	7,0 (15)	5,5 (12)	6,5 (14)	6,5 (14)	6,5 (14)	
DN32 (1 1/4")	13,5 (30)	11,5 (25)	13,5 (30)	11,5 (25)	13,5 (30)	9,0 (20)	10,0 (22)	10,0 (22)	10,0 (22)	5,5 (12)
DN40 (1 1/2")	14,0 (31)	12,0 (26)	14,0 (31)	12,0 (26)	14,0 (31)	10,0 (22)	12,8 (28)	12,8 (28)	12,8 (28)	
DN50 (2")	17,0 (37)	13,0 (29)	17,0 (37)	13,0 (29)	17,0 (37)	11,0 (24)	15,0 (33)	15,0 (33)	15,0 (33)	
DN65 (2 1/2")	35,0 (77)		35,0 (77)		35,0 (77)	–	32,0 (71)	32,0 (71)	32,0 (71)	10 (21)
DN80 (3")	40,0 (88)		40,0 (88)		40,0 (88)	–	36,0 (79)	36,0 (79)	36,0 (79)	
DN100 (4")	54,0 (119)		54,0 (119)		54,0 (119)	–	53,0 (117)	53,0 (117)	53,0 (117)	

Wymiary/masa dla zakresu siłowników PN przybliżone w mm i kg (cale i funty)

Typ szeregu siłownika i warianty	F		G		H		J		Masa			
	mm	cale	mm	cale	mm	cale	mm	cale	Siłownik		Z pokrętkiem ręcznym	
									kg	lbs	kg	lbs
PN9100E	170	611/16"	275	10 ⁷ / ₈ "	55	2 ³ / ₁₆ "	225	8	6	13,25	+5,86	+13,00
PN9100R					140	5 ¹ / ₂ "					+2,50	+5,50
PN9200E	300	11	300	11 ⁷ / ₈ "	55	2 ³ / ₁₆ "	225	8	17	37,50	+7,20	+15,75
PN9200R					140	5 ¹ / ₂ "					+3,77	+8,50
PN9320E	390	15 ¹ / ₂ "	325	12 ⁷ / ₈ "	65	2 ⁹ / ₁₆ "	350	13 ³ / ₄ "	27	59,50	+7,20	+15,75
PN9320R					150	15 ⁷ / ₈ "					+3,77	+8,50
PN9330E	390	15 ¹ / ₂ "	335	13 ³ / ₈ "	65	2 ⁹ / ₁₆ "	350	13 ³ / ₄ "	27	59,50	+7,20	+15,75
PN9330R					150	15 ⁷ / ₈ "					+3,77	+8,50
TN2100E	405	16"	369	(14 ¹ / ₂ ")	402	15 ⁵⁹ / ₆₄ "	330	13"	37	83,25	+23,00	+51,75
TN2100R												
TN2100DA	405	16"	369	(14 ¹ / ₂ ")					30	67,50		

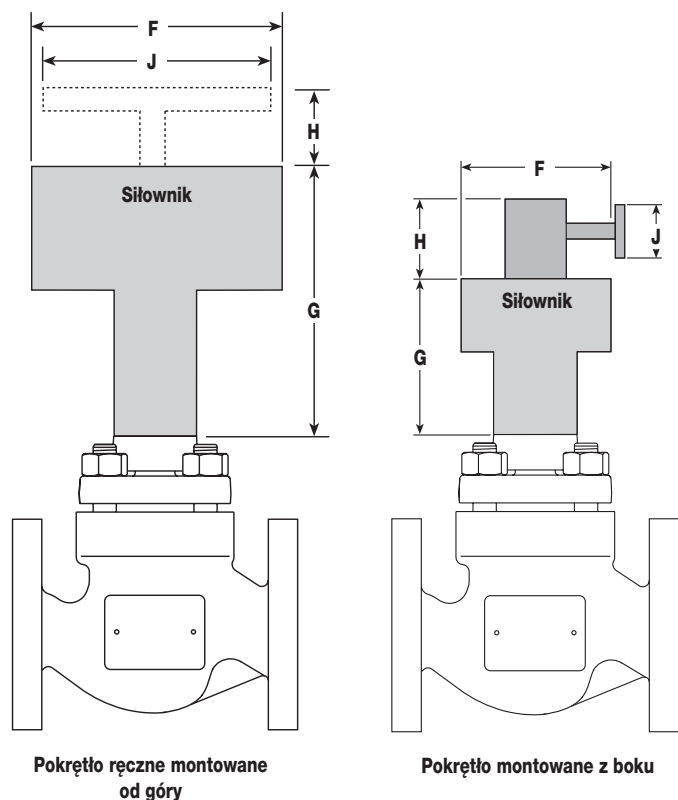
Wymiary/masa

dla typ szeregu siłowników **AEL**
 przybliżona wartość w mm i kg (oraz w calach i funtach)

Siłownik	F		G		Masa	
	mm	cale	mm	cale	kg	lbs
AEL3	230	9	283	11 ¹ / ₄	5,7	12,5
AEL71T	162	6	490	19 ¹ / ₄	8,7	19,5
AEL72T			508	20	9,3	20,5
AEL71	129	5	292	11 ¹ / ₂	2,1	5
AEL72-3	173	7	379	15	4,8	11
AEL74	211	8 ¹ / ₄	474	18 ³ / ₄	8,0	18
AEL75-7	259	10 ¹ / ₄	527	20 ³ / ₄	15,0	33
AEL78	283	11 ¹ / ₄	657	26	19,0	42
AEL62-3	180	7	459	18	5,0	11
AEL64			490	19 ¹ / ₄	7,0	15,5
AEL65			557	22	10,0	22
AEL66	226	9	760	30	20,0	44

Części zamienne

Dwudrogowy zawór regulacyjny GCV DN15 do DN100 – ½" do 4"

Dostępne części zamienne pokazano ciągłą linią na rysunku obok. Części narysowane szarą linią nie są dostarczane jako zamienne.

Uwaga: Przy składaniu zamówienia na części zamienne należy podać wyraźnie pełny opis produktu, jaki znajduje się na etykiecie na korpusie zaworu, ponieważ zagwarantuje to dostarczenie właściwych części zamiennych.

Dostępne części zamienne – seria K

Nakrętka mocująca siłownik		A
Komplet uszczelnień	(Uszczelnienie inne niż mieszkowe)	B, G
	Uszczelnienie PTFE	C
Zestawy uszczelniające wrzeciona	Uszczelnienie grafitowe	C1
	Zestaw uszczelnień grafitowych	C2
Zestaw grzybek z wrzecionem i gniazdo	*Charakterystyka stałoprocentowa (dostarczane bez uszczelnień)	D, E
	Charakterystyka szybkootwierająca (dostarczane bez uszczelnień)	D1, E
	Charakterystyka liniowa (dostarczane bez uszczelnień)	D2, E
Miękkie uszczelnienie gniazda PTFE		H

* Wskazać czy dotyczy wersji ze zredukowanym przepływem zespołu regulatora.

Sposób zamawiania części zamiennych

Przy zamawianiu części prosimy używać określeń podanych wyżej, a także podać typ i wielkość zaworu.

Przykład:

1 - Zestaw uszczelnienia wrzeciona PTFE do dwudrogowego zaworu regulacyjnego GESTRA DN25 GCV KE43 PTSUSS.2 Ky 10.

Sposób montowania części zamiennych

Pełne instrukcje montażu są podane w instrukcji montażu i konserwacji dostarczonej wraz z częścią zapasową.

*
PTFE
uszczelnienie wrzeciona

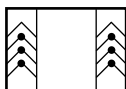

PTFE
uszczelnienie wrzeciona do pracy w próżni

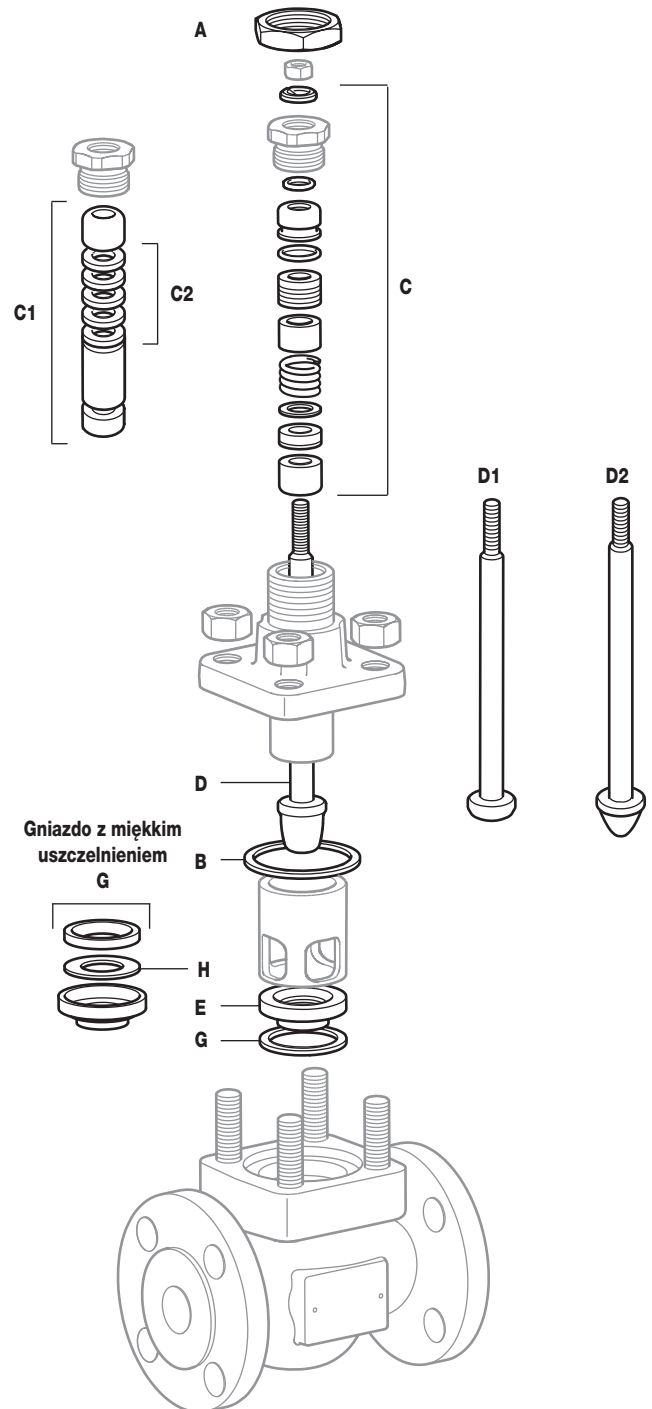
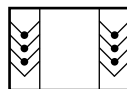

Części zamienne

Dwudrogowy zawór regulacyjny GCV z uszczelnieniem mieszkowym - typ D DN15 do DN100 – 1/2" do 4"

Dostępne części zamienne są zaznaczone ciągłym obrysem. Części zaznaczone szarą linią nie są dostarczane jako części zamienne.

Uwaga: Przy składaniu zamówienia na części zamienne należy podać wyraźnie pełny opis produktu, jaki znajduje się na etykiecie na korpusie zaworu, ponieważ zagwarantuje to dostarczenie właściwych części zamiennych.

Dostępne części zamienne – seria K

Nakrętka mocująca siłownik		A
Komplet uszczeliek	(Uszczelnienie mieszkowe)	B, G
Zestaw uszczelniający wrzeciona	Grafitowy zestaw uszczelnień wtórnych i zestaw uszczeliek	C3
	*Charakterystyka stałoprocentowa (dostarczane bez uszczeliek)	D6, E
Zestaw grzybek z wrzecionem i gniazdo	Charakterystyka szybkootwierająca (dostarczane bez uszczeliek)	D7, E
	Charakterystyka liniowa (dostarczane bez uszczeliek)	D8, E
Zestaw uszczelnienia mieszkowego		F
Miękkie uszczelnienie gniazda PTFE		H

* Wskazać czy dotyczy wersji ze zredukowanym przepływem zespołu regulatora.

Sposób zamawiania części zamiennych

Przy zamawianiu części prosimy używać określeń podanych wyżej, a także podać typ i wielkość zaworu.

Przykład:

1 - Grafitowy zestaw uszczelnienia wrzeciona do dwudrogowego zaworu regulacyjnego GESTRA DN25 GCV KE43 DTSUSS.2 Kv 10.

Sposób montowania części zamiennych

Pełne instrukcje montażu są podane w instrukcji montażu i konserwacji dostarczonej wraz z częścią zapasową.

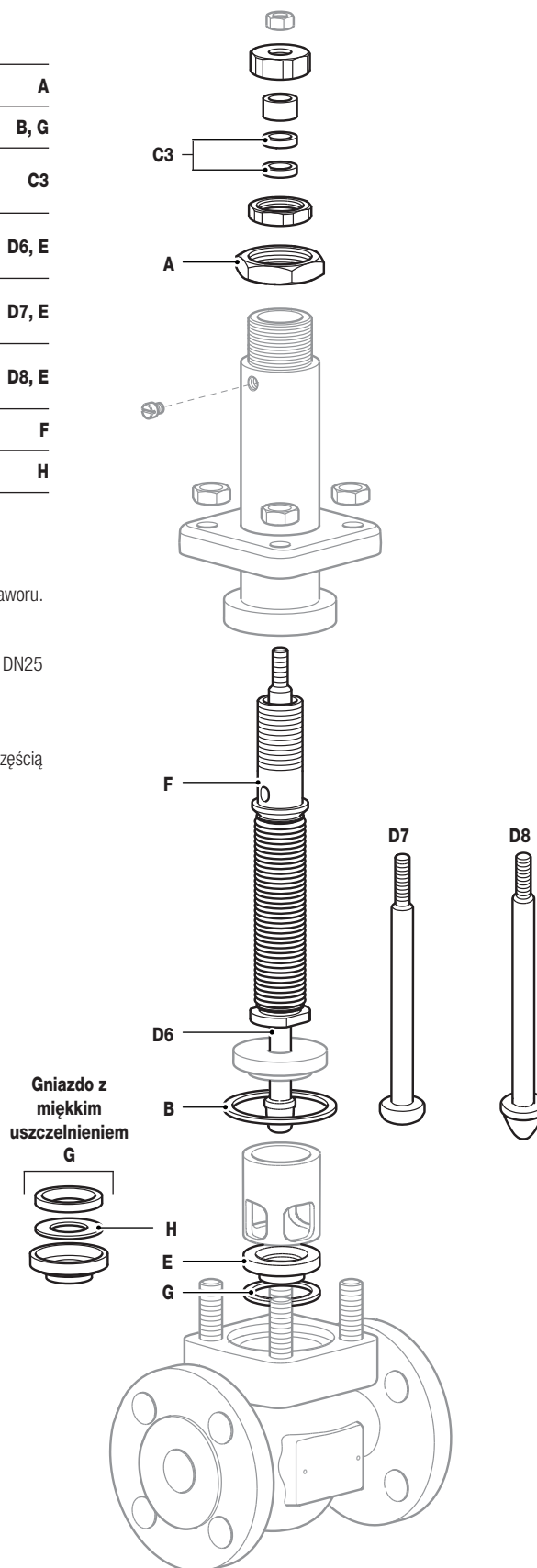

Sposób kodowania zaworów GCV:

Wielkość zaworu	Norma EN = DN15, DN20, DN25, DN32, DN40, DN50, DN65, DN80 i DN100	DN25
Seria zaworu	K = 2-drogowy zawór regulacyjny serii K L = 2-drogowy zawór regulacyjny serii L	K
Charakterystyka regulacyjna zaworu	E = Stałoprocentowa F = Szybkootwierająca L = Liniowa	E
Typ kołnierzy	Puste = PL (PN)	Puste
Przepływ	Puste = pod grzyb T = nad grzyb	Puste
Materiał korpusu	3 = Żeliwo 4 = Stal węglowa 6 = Stal nierdzewna 7 = Żeliwo sferoidalne	4
Przyłącza	1 = Gwintowane 3 = Kołnierzowe	3
Uszczelnienie wrzeciona	D = Mieszki/grafitowe uszczelki wtórne H = Grafit N = PTFE z tuleją Nitronic – tylko DN15 do DN50 P = PTFE V = PTFE do pracy w próżni	P
Uszczelnienie gniazda	C = Paroszczelne odwracalne gniazdo PEEK G = Miękkie uszczelnienie PTFE P = Pełny PEEK S = Stal nierdzewna 316L T = Stal nierdzewna 431 W = 316L z powłoką napawaną Stellite™ 6	T
Wykonanie zespołu regulatora	A1 = 1-stopniowe antykawitacyjne A2 = 2-stopniowe antykawitacyjne P1 = 1-stopniowa klatka niskosumowa P2 = 2-stopniowa klatka niskosumowa P3 = 3-stopniowa klatka niskosumowa S = Wykonanie standardowe	S
Odciażenie	B = Odciażony (opcja niedostępna dla zaworu z uszczelnieniem gniazda w wersji C) U = Nieodciążony	U
Typ pokrywy	E = Przedłużona (dostępna tylko dla serii K) S = Standard	S
Połączenie śrubowe	H = Wysokotemperaturowe S = Standard	S
Seria	2 = .2	.2
Kvs	Do określenia	Kv 16
Typ przyłącza	Do określenia	Kołnierze PN40

Przykład kodu zamówieniowego:

DN32	-	K	E	4	3	P	T	S	U	S	S		.2	-	Kv 16	-	Kołnierze PN40
------	---	---	---	---	---	---	---	---	---	---	---	--	----	---	-------	---	----------------

Przykład zamówienia

Przykład: 1 dwudrogowy zawór regulacyjny GESTRA GCV DN32 KE43PTSUSS.2 Ky 16 z przyłączami kołnierzowymi PN40.

GESTRA AG

Münchener Straße 77, 28215 Brema, Niemcy
Telefon +49 421 3503-0, Telefax +49 421 3503-393
E-mail info@de.gestra.com, Web www.gestra.com

