



BA 28 – BA 211

## Zawory odsalające o działaniu ciągłym

### Reactomat

**BA 28, BA 29, BA 210, BA 211  
PN 63 – 320, DN 25 mm (1")**

#### Opis

Zawór jest połączony z przestrzenią wodną kotła. Dokładną regulację szybkości odsalania umożliwia dźwignia regulacyjna na skalibrowanej podziałce (patrz wykresy na odwrocie).

Przy dźwigni regulacyjnej ustawionej w pozycji odsalania wydajność jest mniej więcej trzykrotnie większa od wydajności w punkcie podziałki 100.

Model BA zawiera zawór do poboru próbek wody, umożliwiający kontrolę stężenia związków w wodzie kotłowej.

#### Eksplotacja

Ciągle odsalanie kotłów parowych, parowników, chłodziń gazujących i podobnych instalacji. Zawór regulacyjny lub dozujący dla wszystkich zastosowań przemysłowych.

#### Złącza

Spawane doczołowo króćce rurowe zgodne z normą DIN 2448:

30 x 2,6 do 4,5

31,8 x 2,6 do 5

33,7 x 3,6 do 6,3

38 x 5,6 do 8

ANSI B 36,10: 1" konfiguracja 80 i 160

Inne wymiary albo kołnierze spawane są dostępne na życzenie za dopłatą.

#### Konstrukcja

Zawory przelotowe z króćcami spawanymi doczołowo, kołnierze spawane za dopłatą. Z dyszą wielostopniową GESTRA, dźwignią regulacyjną, skalibrowaną podziałką i zaworem do pobierania próbek wody.

Na życzenie z siłownikiem elektrycznym jako model BAE 28 – 211.

#### Zakres zastosowań

Jako zawór odsalający o działaniu ciągłym (w temperaturze nasycenia):

BA 28 maks. 63 bar g (915 psig)

BA 29 maks. 94 bar g (1360 psig)

BA 210 maks. 142 bar g (2060 psig)

BA 211 maks. 226 bar g (3280 psig)

Maks. temperatura		°C		120	200	250	300	350	400	450	500	530
Maks. ciśnienie robocze	BA 28 PN 63/100	barg		100	80	70	60	56	50	–	–	–
		psig		1450	1160	1015	870	810	725	–	–	–
	BA 29 PN 160*)	barg		160	130	112	96	90	80	–	–	–
		psig		2320	1885	1625	1390	1305	1160	–	–	–
BA 210 PN 250*)	barg		250	200	175	150	140	125	–	–	–	
	psig		3625	2900	2540	2175	2030	1810	–	–	–	
BA 211 PN 320*)	barg		320	320	320	320	304	292	278	237	124	
	psig		4640	4640	4640	4640	4410	4235	4030	3435	1800	

\*) Przy względnie niewielkich przepływach (patrz wykresy) należy zastosować model BA 29k, 210k albo 211k ze specjalną dyszą wielostopniową.

#### Materiały

##### BA 28

Korpus (dwuczęściowy): stal kuta C 22.8 (nr 1.0460 DIN)  
Wkład dyszy: stal nierdzewna odlewana G-X 22 CrMoV 12 1 (1.4931)

Dysza wielostopniowa: stal nierdzewna C 20 Cr 13 (1.4021)

##### BA 29

Korpus (dwuczęściowy): C 22.8 (1.0460)  
Wkład dyszy\*): G-X 22 CrMoV 12 1 (1.4931)  
Dysza wielostopniowa\*): stal nierdzewna X 8 CrTi 17 (1.4510)

##### BA 210

Dolna część korpusu: C 22.8 (1.0460)  
Górna część korpusu\*): C 22.8 (1.0460)  
Wkład dyszy\*): G-X 22 CrMoV 12 1 (1.4931)  
Dźwignia regulacyjna\*): X 8 CrTi 17 (1.4510)

##### BA 211

Dolna część korpusu: stal kuta stopowa 13 CrMo 44 (1.7335)  
Górna część korpusu\*): 13 CrMo 44 (1.7335)  
Wkład dyszy\*): G-X 22 CrMoV 12 1 (1.4931)  
Dźwignia regulacyjna\*): X 8 CrTi 17 (1.4510)

\*) dodatkowo zbrojona

#### Specyfikacja zamówienia

Typ zaworu, ciśnienie znamionowe (PN), średnica znamionowa (DN), wydajność, ciśnienie robocze, przeciwcisnienie, płyn, zastosowanie (np. typ kotła).

Poniższe certyfikaty są dostępne na życzenie za dopłatą:  
Test na zgodność z wymogami normy EN 10204-2.1, -2.2, -3.1A, -3.1B i -3.1C.

Wszystkie wymagania certyfikacyjne należy zdefiniować i przekazać z zamówieniem. Po dostawie sprzętu certyfikacja nie będzie możliwa. Aby uzyskać informacje o testach i kosztach przeglądów należy się skontaktować z naszą firmą.

#### Specyfikacja zapytania

Urządzenia Reactomat (zawory odsalające o działaniu ciągłym) z dyszą wielostopniową GESTRA, dźwignią regulacyjną, skalibrowaną podziałką i zaworem do pobierania próbek.

Zastosowanie (opcjonalne) jako zawór odsalający o działaniu ciągłym do kotłów parowych, parowników i podobnych instalacji albo jako zawór regulacyjny/dozujący.

Wartości ciśnienia znamionowego (PN), średnicy znamionowej (DN), wydajności, ciśnienia roboczego, przeciwcisnienia, płynu, zastosowania (np. typ kotła).

# Zawory odsalające o działaniu ciągłym Reactomat

**BA 28, BA 29, BA 210, BA 211**  
**PN 63 – 320, DN 25 mm (1")**

## Wymiary

**BA 28 – 211** (masa ok. 21 kg)

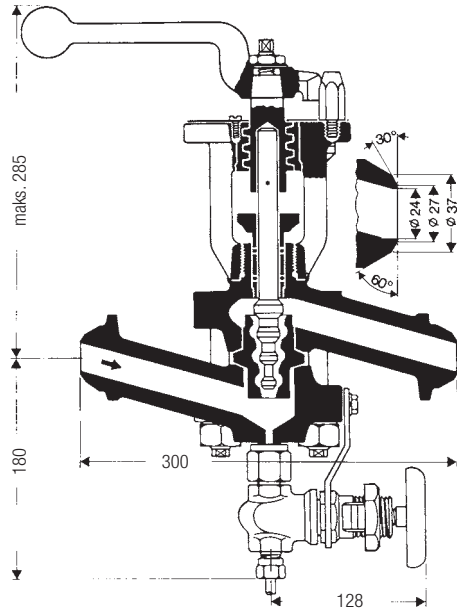

Zawór do pobieranie próbek wody z kształtką zaciskową o średnicy zewnętrznej 8 mm.

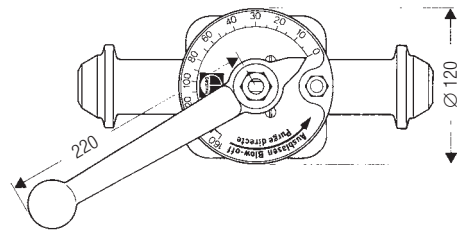

Dostawa jest realizowana zgodnie z naszymi ogólnymi warunkami handlowymi.

## Typy, wydajność, podziałka

Dobór typu zaworu zależnie od ciśnienia i temperatury patrz "Zakres zastosowań".

Podziałki elementarne zgodne z wymaganą wydajnością (objętością odsalania) patrz wykresy.

W pozycji odsalania (dźwignia regulacyjna w najwyższym górnym położeniu) wydajność jest mniej więcej trzykrotnie większa od wydajności w punkcie podziałki 100.

**Wykres 1: BA 28, 29, 210, 211**

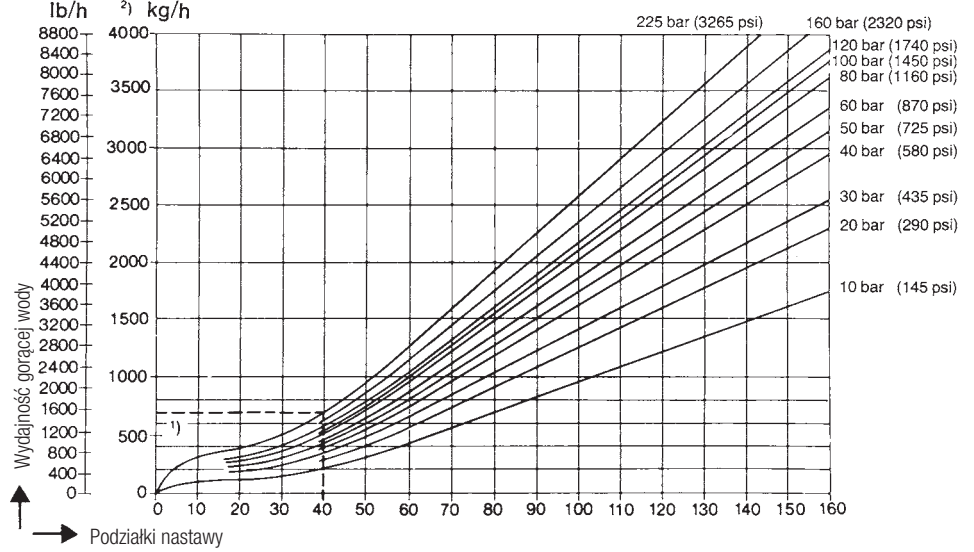

Podziałki nastawy

- 1) Przy względnie niewielkich przepływach (patrz wykresy) należy zastosować model BA 29k, 210k albo 211k (ze specjalną dyszą wielostopniową). Podziałki nastawy zgodne z wykresem 2.
- 2) Jeżeli ilość spuszczonej wody kotłowej jest większa od wartości podanych na wykresie 1, należy zastosować zawory GESTRA Reactomat BA 39 z radialną dyszą wielostopniową.

**Wykres 2: BA 29k, 210k, 211k**

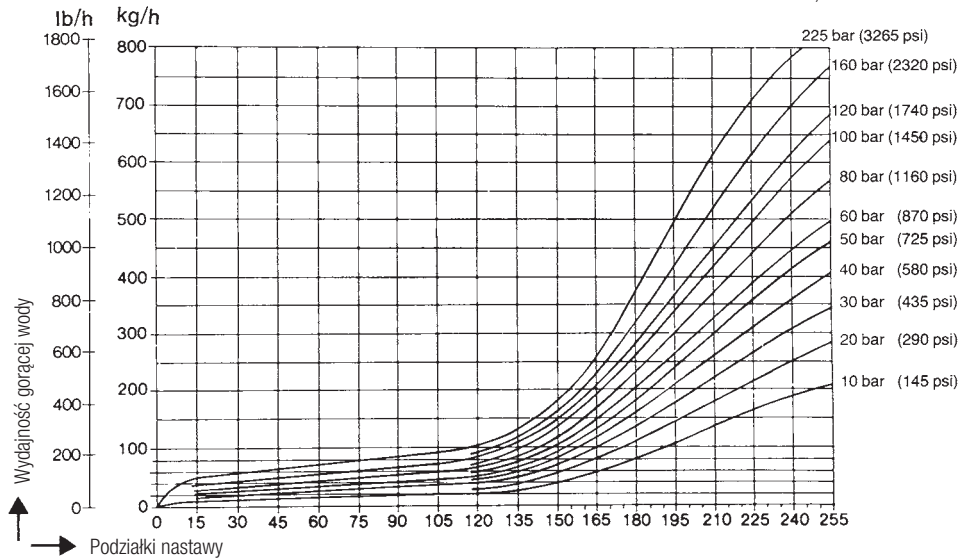

Podziałki nastawy

\*) Różnica ciśnień (ciśnienie robocze) = ciśnienie **wlotowe** minus ciśnienie **wylotowe**.

Jeżeli woda kotłowa jest podnoszona za zaworem Reactomat, różnica ciśnień zmniejsza się o około 1 bar na każde 7 m (albo 2 psi na każde 3 stopy) wzniosu.

**GESTRA AG**

Münchener Straße 77, 28215 Bremen, Germany  
Telefon +49 421 3503-0, Telefax +49 421 3503-393  
E-mail info@de.gestra.com, Web www.gestra.com

