

Achtung/Attention:
Für Montage Halteblech beide gegenüberliegende Schrauben lösen. Schrauben gleichmäßig über kreuz mit Drehmoment anziehen.
For mounting the plate unfasten both opposite screws. Fasten screw connection evenly, crossed and by bolting torque

Anzugsmoment/ bolting torque:
UNA 43, Material 5.1301/A126 : 80 Nm
UNA 46, Material 1.0619/WCB: 230 Nm

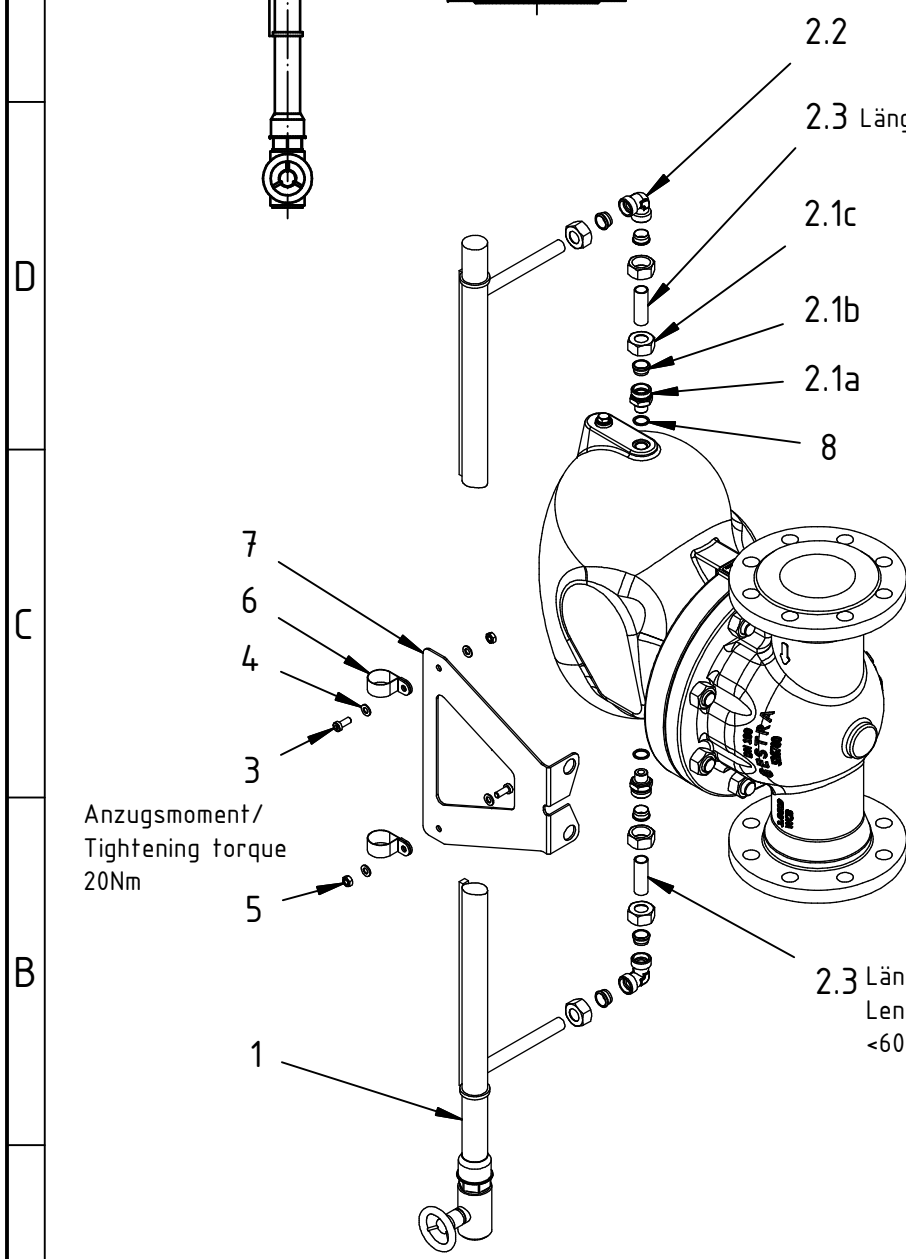

Skala und Halterung auf gegenüberliegende Seite montierbar/
Scale and plate can be mounted to the opposite side

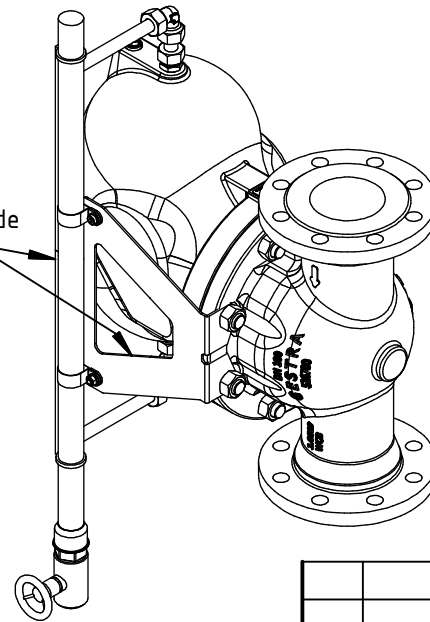

Pos./Item	Stk./Quant.	Benennung/Designation
8	2	Dichtring/Sealing ring DIN 7603-17x21-1.4301
7	1	Halteblech /Holding plate
6	2	Schelle/Fastening clamp DIN 3016-1-34x20-W4
5	2	Sechskantmutter/Hexagon regular nuts ISO 4032-M8-A4-80
4	4	Scheibe/Plain washer ISO 7092-8-A2
3	2	Zylinderschraube mit Innensechskant/Hexagon socket head cap screw DIN 6912-M8x20-A2
2.3	1	Rohr/Pipe Ø18x1,5x250
2.2	2	Winkel-Verschraubung/Angle screw fitting 1.4571
2.1c	6	Überwurfmutter/Union nuts 1.4571
2.1b	6	Schneidring/Cutting ring 1.4571
2.1a	2	Einschraubverschraubung/Screw connection 1.4571
1	1	Magnetklappenanzeiger/Magnetic level indicator

Nr./No	Änderung/Modification	Datum	Geänd.	Konstr.	Prod.	Prüfer	M-Nr.

Ersteller/Drawer	Datum/Date	Name/Name	Maßstab/Scale: 1:10
Konstrukteur/Designer	2017-05-18	Bernecker	
Normpr./Standard exam.	2017-05-18	Krühnel	
Produktion/Production	2017-05-18	Reinecke-Vroom	
Prüfer/Examiner	2017-05-18	Scholz	



Magnetklappenanzeiger/Magnetic level indicator
Montage/Mounting UNA 43, UNA 46

3-527100-00

BAN 808967-00 DN 80-150

Freimaßtoleranzen/Free size tolerance ISO 2768 mK
Schutzvermerk ISO 16016 beachten!
Refer to protection notice ISO 16016!
Ersatz für/Replaces:

- Achtung/ Attention:**
- Eingeschränkte Einsatzbedingungen gemäß Typenschild Magnetklappenanzeiger beachten.
 - Rohrverschraubungen: Montageanleitungen DIN 3859-2 für Rohrverschraubungen mit Schneidringe beachten!
 - Notice limited operation conditions acc. name plate of magnetic level indicator.
 - Compression couplings: Notice assembly instructions DIN 3859-2 for compression couplings with cutting rings!